

Technische Daten, Wandschwenkarm

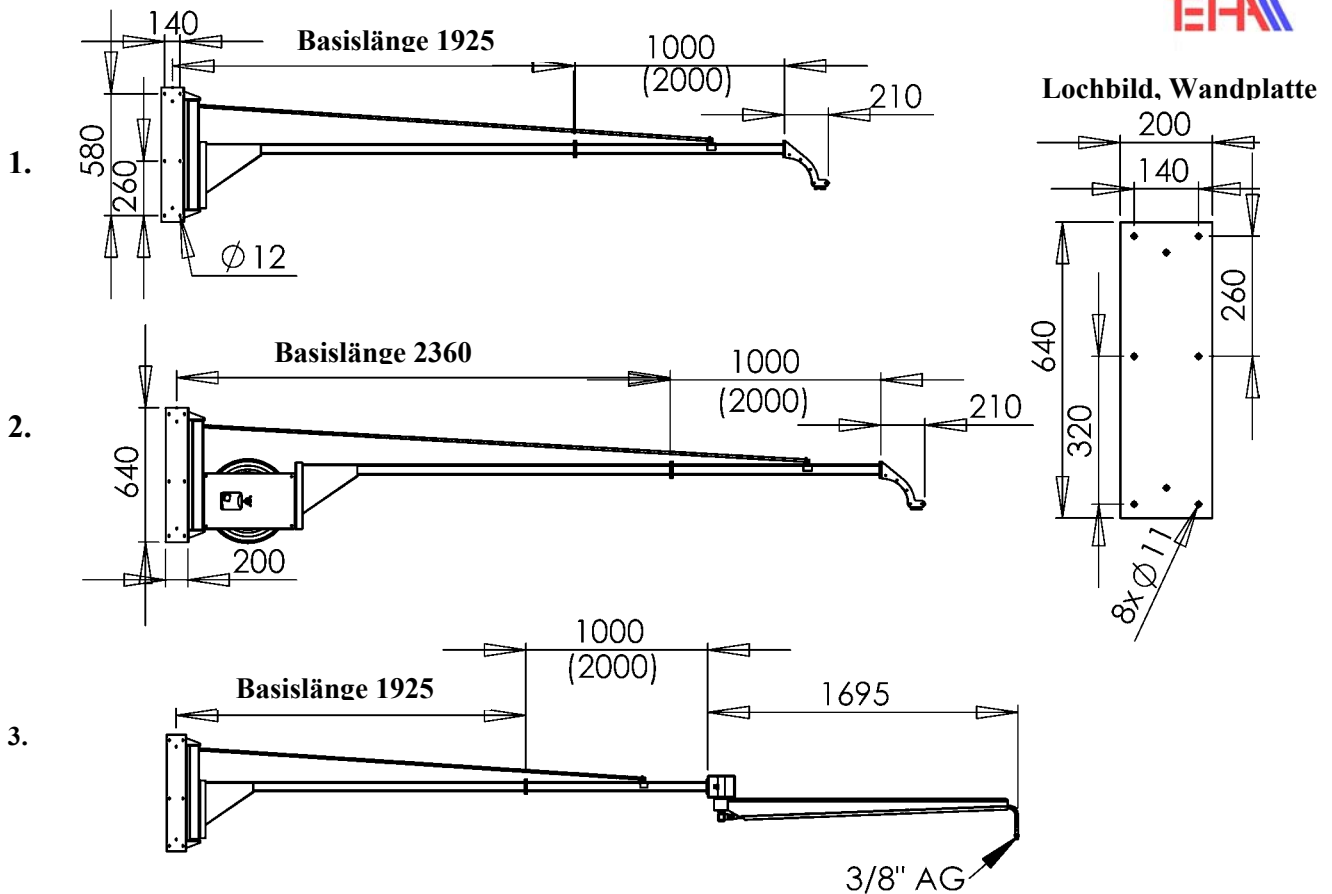

		Längenkombination [mm]							
		Verlängerung							
Type	Art.-Nr.	Basislänge [mm]	1m [mm]	2m [mm]	Auslauf bzw. Kreisel [mm]	Gesamt Länge [mm]	Gewicht [kg]	Arbeits-schlauch +Montage-Höhe [mm]	Zuführ-Schlauch [mm]
1. Type SA, ohne Schlauchaufroller, ohne Kreisel.									
SA/2	V1073000201	1925			210	2135	25	2600 +	
SA/3	V1073000202	1925	1x1000		210	3135	30	3600 +	
SA/4	V1073000203	1925		1x2000	210	4135	34	4600 +	
SA/5	V1073000204	1925	1x1000	1x2000	210	5135	39	5600 +	
2. Type SAST , mit Schlauchaufroller									
SAST/2.5	V1073000101	2360			210	2570	43	*16135 +	500
SAST/3.5	V1073000102	2360	1x1000		210	3570	48	*17135 +	500
SAST/4.5	V1073000103	2360		1x2000	210	4570	52	*18135 +	500
SAST/5.5	V1073000104	2360	1x1000	1x2000	210	5570	57	*19135 +	500
3. Type SAKR mit Kreisel									
SAKR/2	V1073000301	1925			1695	3620	36	Montage-höhe	2400
SAKR/3	V1073000302	1925	1x1000		1695	4620	41	Montage-höhe	3400
SAKR/4	V1073000303	1925		1x2000	1695	5620	45	Montage-höhe	4400

Betriebsbedingungen:

Max. Betriebstemperatur : 100°C
 Max Betriebsdruck : 300 bar (400 bar)
 Max Zugbelastung : 200 N
 Verwendbare Medien : Wasser, Öl, Luft u.s.w.

Lieferumfang und Lieferzustand:

Die bestellten Komponenten sind zu transportfähigen Baugruppen von bis zu 2,5 m Länge vormontiert.
 Arbeits- und Zuführschläuche gehören nicht zum Lieferumfang. Beim der Type SAKR gehört der Schlauch im Kreisel zum Lieferumfang.
 Die Fertigmontage kann vom Kunden bzw. Händler vorgenommen werden.